



ИГРОВОЙ СТОЛ – ТРАНСФОРМЕР

Артикул: JG-GT-54810

Модель: SOLID

Версия 3 (V3)











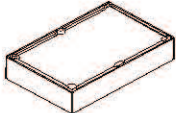
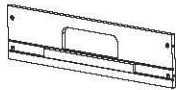
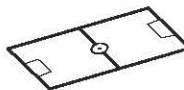

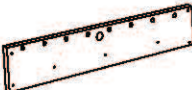
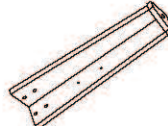















ВАЖНО!

Перед началом эксплуатации устройства, ознакомьтесь со всеми инструкциями.

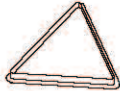
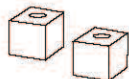
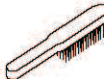



Сохраните данное руководство для дальнейшего использования.

Спецификация данного продукта может отличаться от фото и может изменяться без предварительного уведомления.

СОСТАВНЫЕ ЧАСТИ

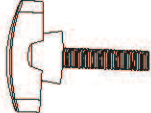
1  x1 Корпус стола	2  x2 Торцевая стенка стола	3  x1 Игровое поле (футбол/хоккей)	4  x8 Ручка
5  x8 Заглушка на стержень	6  x2 Боковая стенка стола	7  x4 Ножка	8  x2 Торцевая панель
9  x2 Хоккейные ворота	10  x2 Футбольные ворота (верхняя часть)	11  x13 Игрок-1 (цвет слоновой кости)	12  x13 Игрок-2 (цвет слоновой кости)
13  x13 Игрок-3 (цвет слоновой кости)	14  x13 Игрок -1 (красного цвета)	15  x13 Игрок -2 (красного цвета)	16  x13 Игрок -3 (красного цвета)
17  x2 Футбольные ворота (нижняя часть)	18  x2 Бита	19  x2 Войлочная подкладка	20  x2 Игровая шайба
21  x2 5-местный стержень	22  x4 3-местный стержень	23  x2 2-местный стержень	24  x4 Застежка (нижняя часть)
25  x8 Застежка (верхняя часть)	26  x1 Бильярдные шары	27  x2 Кий	28  x1 Треугольник
29  x2 Мел	30  x1 Щётка	31  x2 Футбольный мяч	32  x4 Регулятор ножки
33  x16 Шайба на стержень	34  x16 Амортизатор	35  x1 Сетчатый карман	

СОСТАВНЫЕ ЧАСТИ

<p>A1</p>  <p>x16</p> <p>Болт 1/4" x 1-1/8"</p>	<p>A2</p>  <p>x24</p> <p>Винт 3x12мм</p>	<p>A3</p>  <p>x18</p> <p>Винт 4x35мм</p>	<p>A4</p>  <p>x8</p> <p>Винт 4x15мм</p>
<p>A5</p>  <p>x14</p> <p>Винт 4x12мм</p>			









ПРЕДВАРИТЕЛЬНО УСТАНОВЛЕННЫЕ ДЕТАЛИ

<p>P1</p>  <p>x4</p> <p>Т-образная гайка 5/16"</p>	<p>P2</p>  <p>x16</p> <p>Пластиковая втулка</p>	<p>P3</p>  <p>x2</p> <p>Заглушка пластиковая внутренняя</p>	<p>P4</p>  <p>x6</p> <p>Луза</p>
<p>P5</p>  <p>x2</p> <p>Боковая накладка</p>	<p>P6</p>  <p>x4</p> <p>Угловая накладка</p>	<p>P7</p>  <p>x16</p> <p>Т-образная гайка 1/4"</p>	

ИНСТРУКЦИИ ПО СБОРКЕ:

1. Распакуйте коробку с игровым столом рядом с местом его установки. Пол в этом месте должен быть чистым и ровным. Положите заранее собранный корпус стола на рабочую поверхность вверх дном, а по окончании сборки переверните его и поставьте на ножки.
Для сборки данного игрового стола требуется как минимум двое взрослых людей.
2. Достаньте из коробки всё содержимое и убедитесь, что все детали из списка составных частей имеются в наличии. Для защиты игрового стола в процессе сборки рекомендуется использовать дно коробки в качестве рабочей поверхности. Для этого осторожно разрежьте или разорвите коробку в четырёх углах.

РИС.1

- 1  x1
- P4  x6
- 7  x4
- P1  x4
- P7  x16
- 35  x1
- A1  x16
- A5  x2



РИС.2

- 32  x4



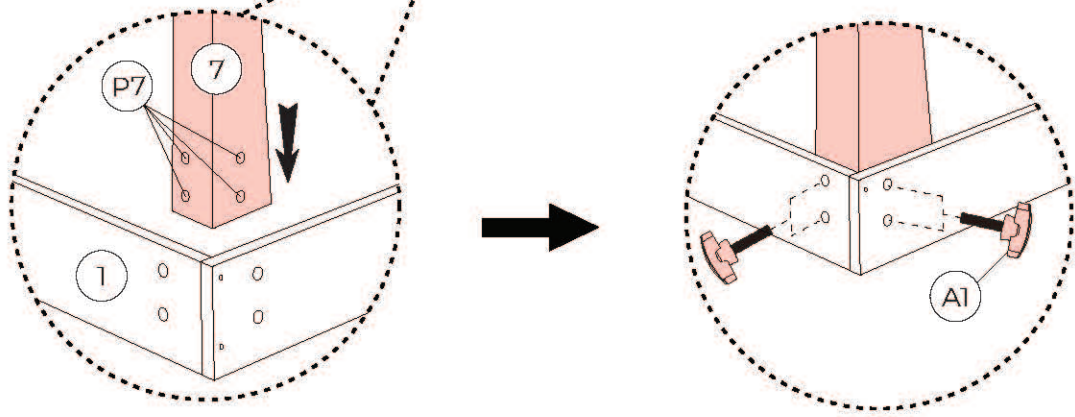
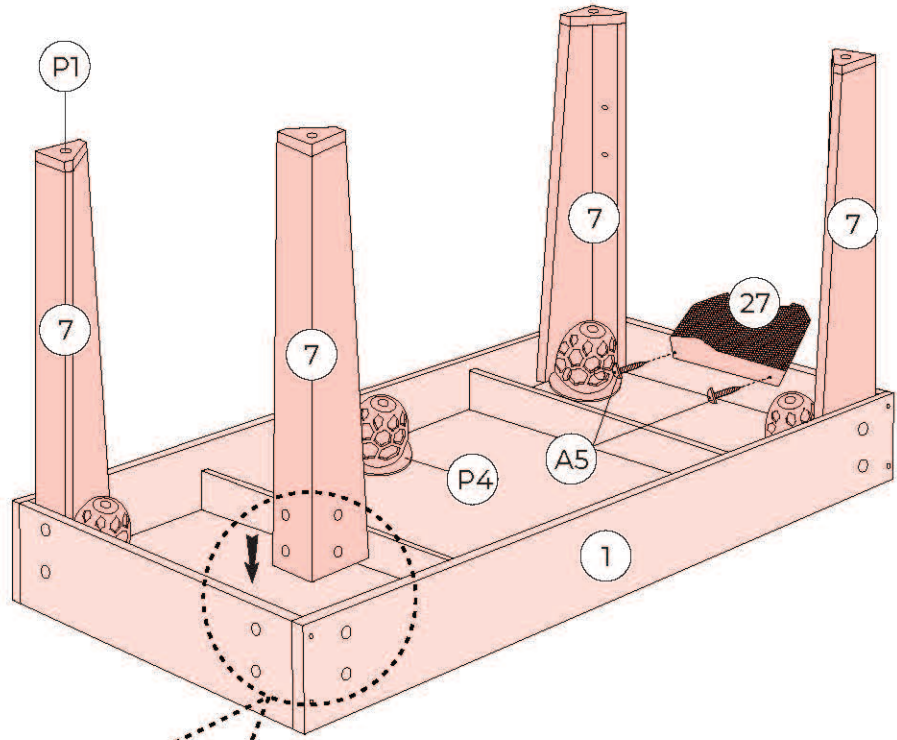

РИС.3



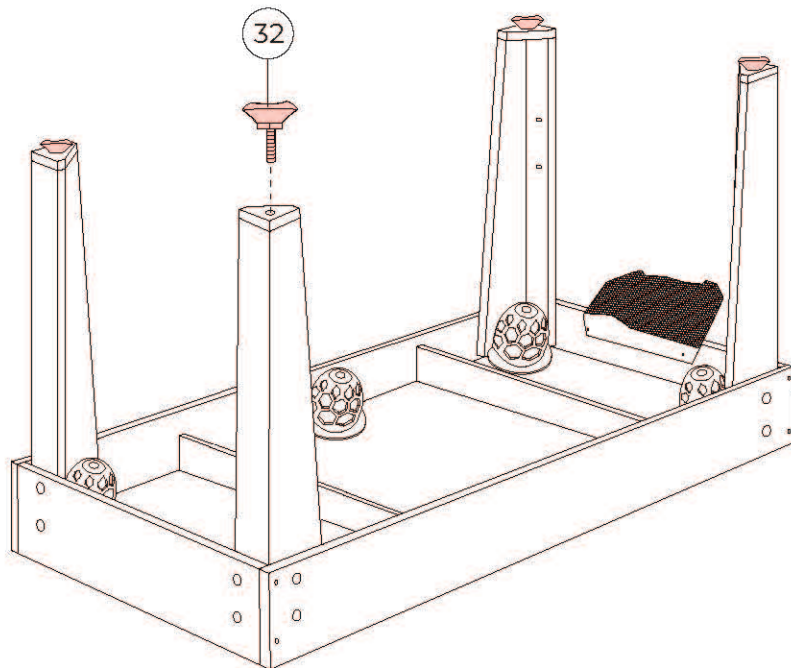

- 8  x2
- A4  x8

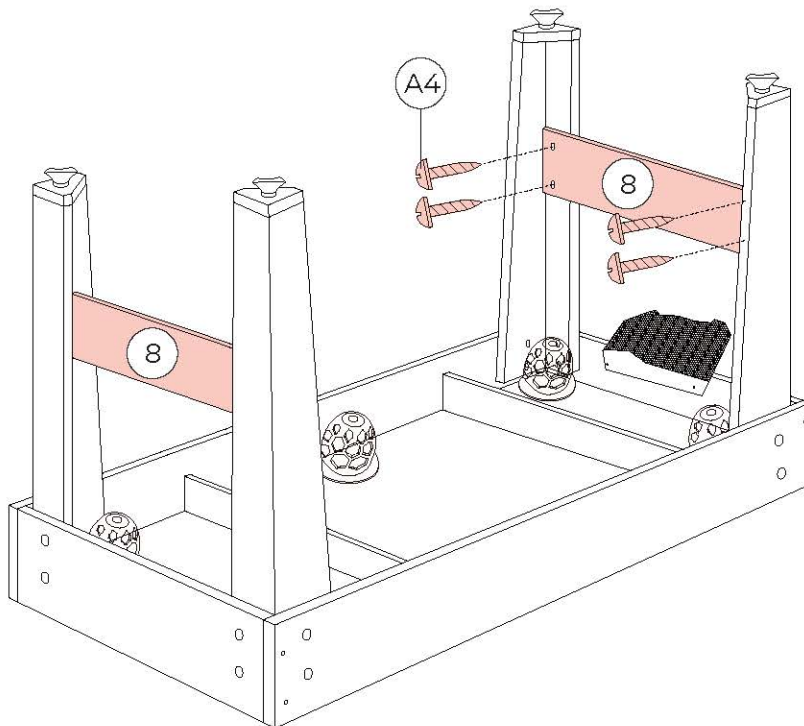

ВНИМАНИЕ: Чтобы перевернуть стол, как показано выше, требуется двое сильных взрослых людей.

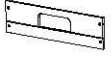
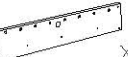
1. Возьмите лежащий на полу стол.
2. Переверните его.
3. Установите стол на пол, на все четыре ножки одновременно.

РИС.3

- 2  x1
- 6  x2
- P2  x16
- P3  x2
- A3  x4

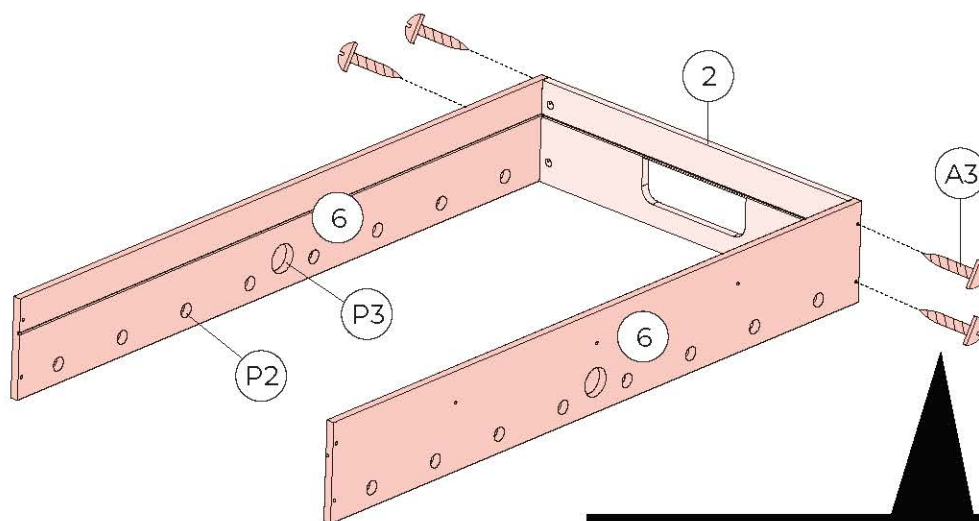

Примечание: Не затягивайте винты на данном этапе.

РИС.4

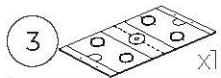

Паз для установки футбольного поля / хоккейного поля





РИС.5

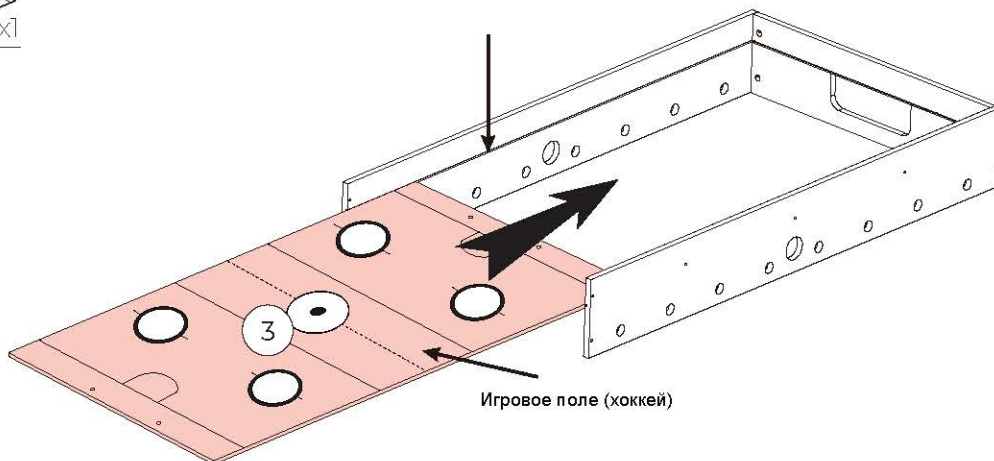
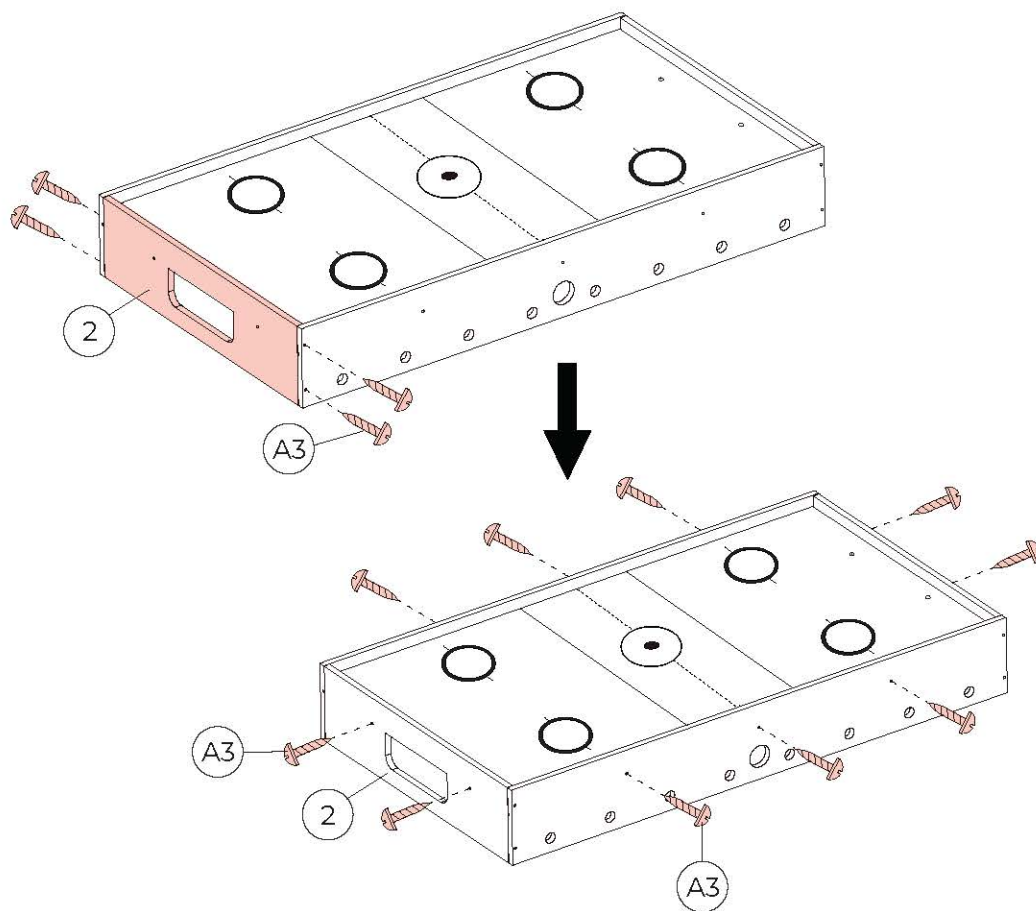
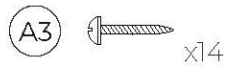
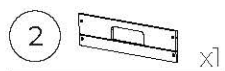

Переверните стол обратно и проверьте, чтобы все соединения были плотно затянуты.

Рис.6

9  x2

A5  x4







Рис.7

10  x2

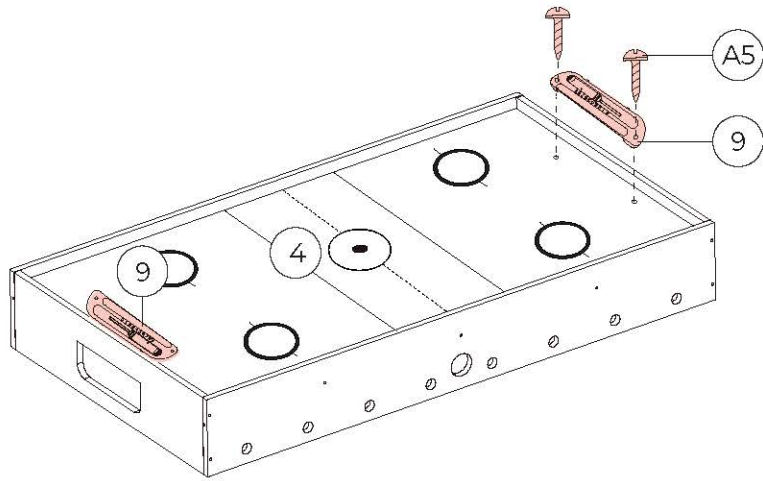
17  x2

A5  x8



Рис.8



Рис.9

- 24  x4
- 25  x8
- A2  x24

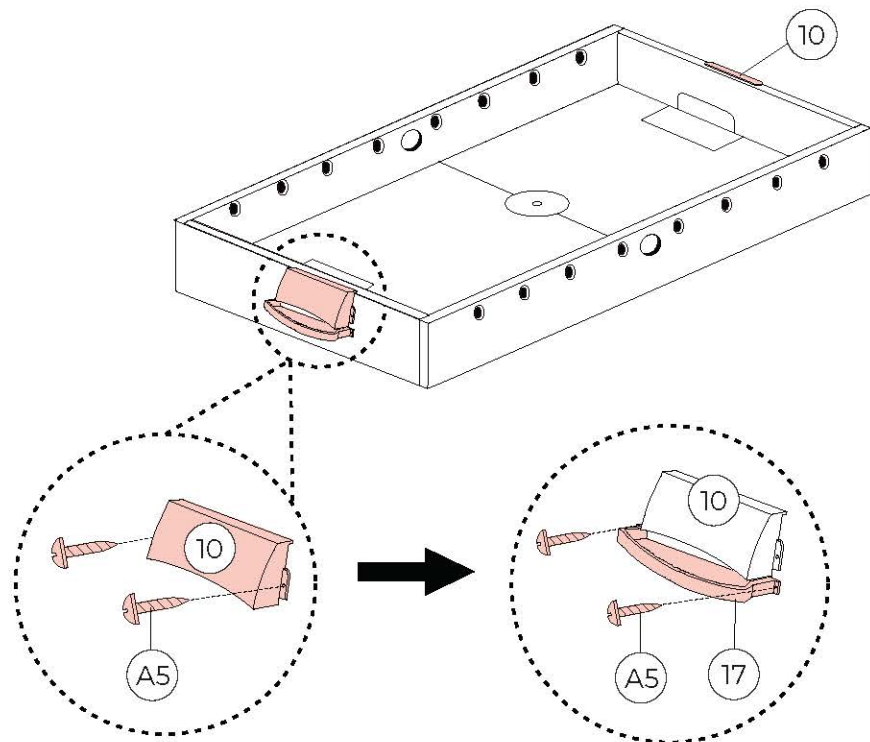
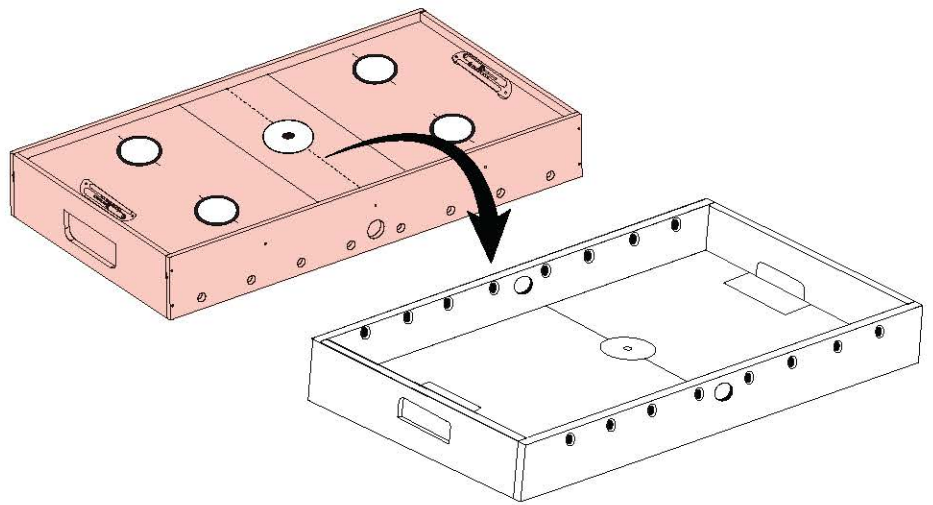



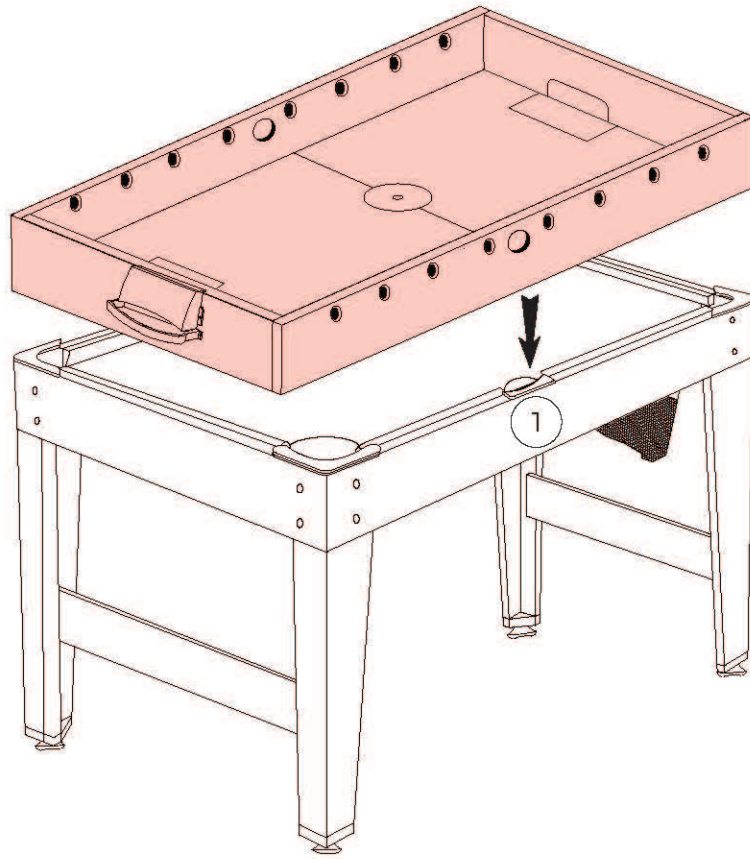





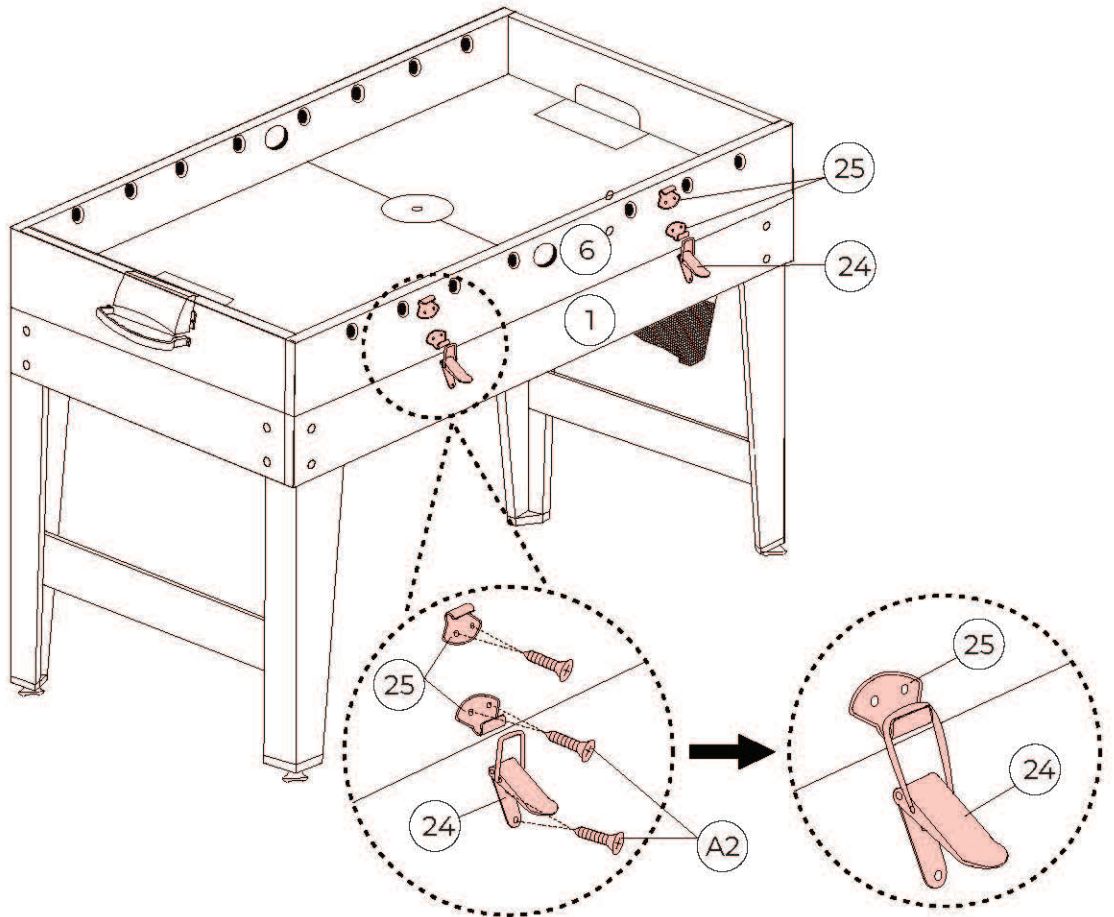





РИС.9

- 4  x8
- 5  x8
- 11  x13
- 12  x13
- 13  x13
- 14  x13
- 15  x13
- 16  x13
- 21  x2
- 22  x4
- 23  x2
- 33  x16
- 34  x16

Примечание: На концах стержней предусмотрены отверстия для установки ручек.

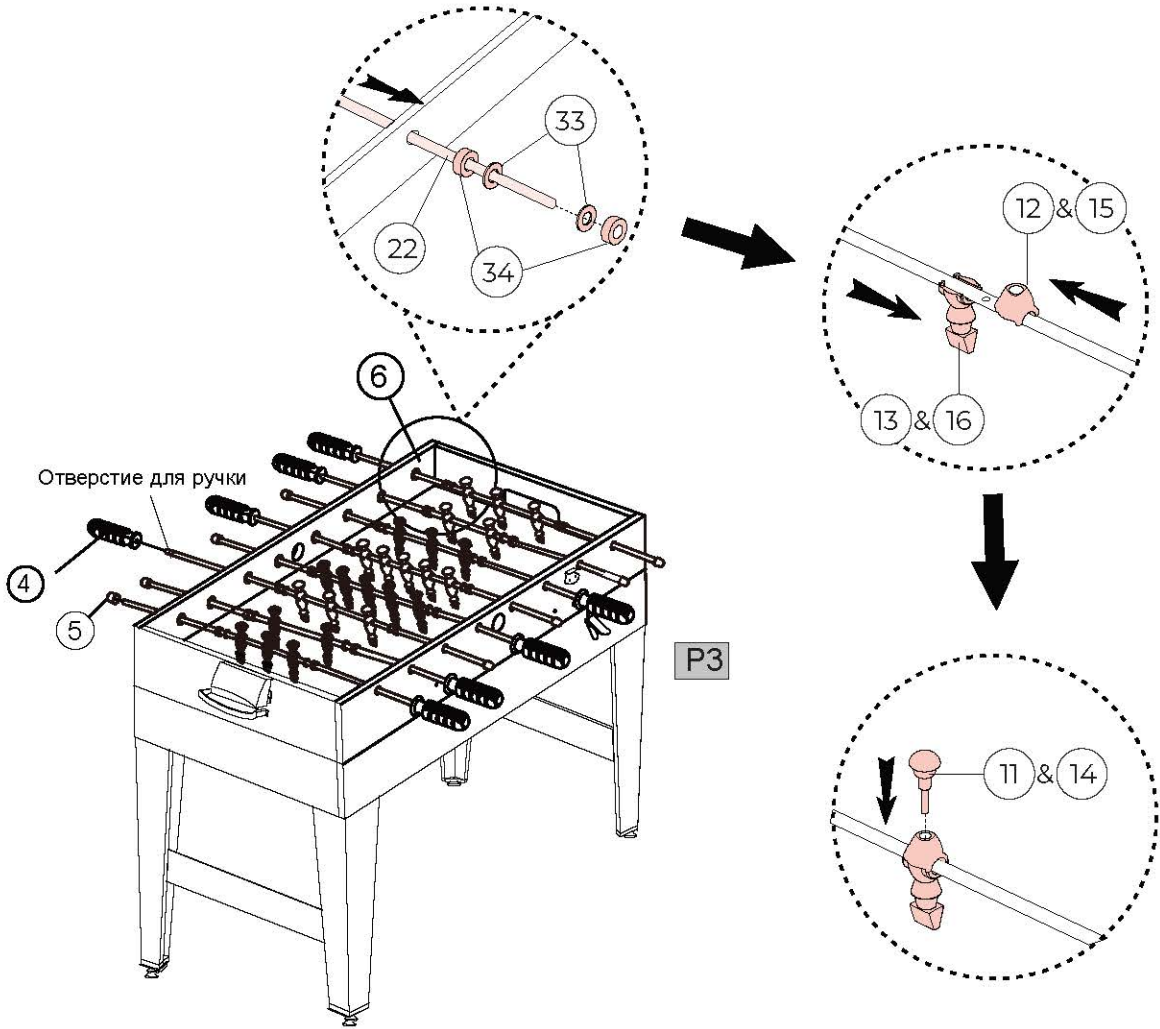
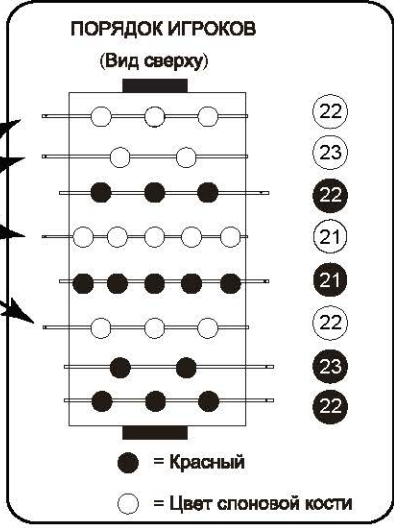

Примечание: Все ручки (#4), регулирующие игроков одной команды, должны быть расположены с одной стороны игрового стола.

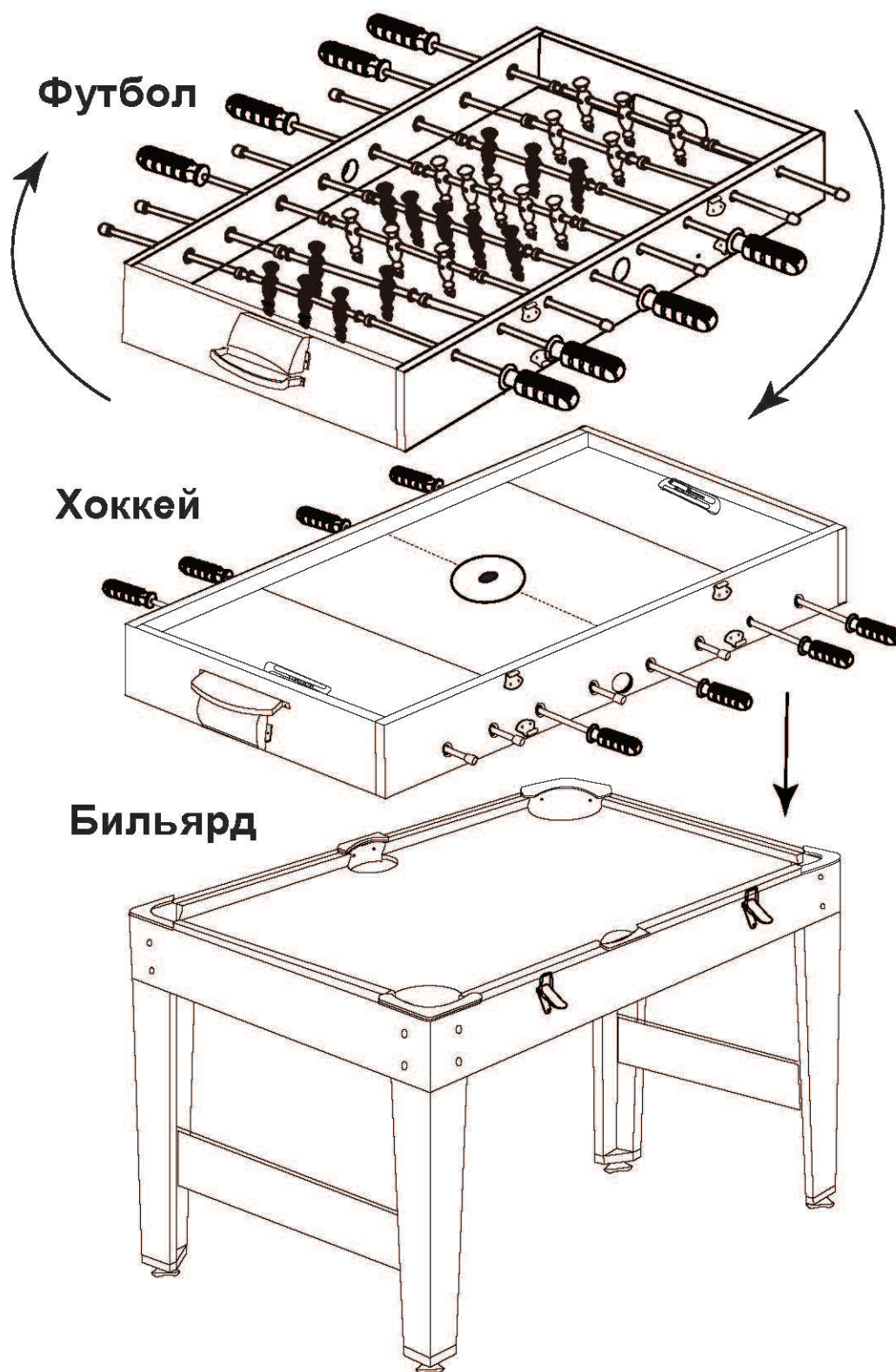

ИСПОЛЬЗОВАНИЕ ИГРОВОГО СТОЛА:

- 1) Бильярд - Для игры используйте набор бильярдных шаров (#26), кий (#27) и треугольник (#28).
- 2) Футбол - Установите поверх корпуса игровое футбольное поле. Используйте для игры футбольный мяч (#31).
- 3) Хоккей - Переверните футбольное поле и установите его обратно на корпус стола. Используйте для игры биты (#18) и игровые шайбы (#20).

ТЕПЕРЬ ВЫ ГОТОВЫ К ИГРЕ!